

ROTEX® Sprzęgło skrętnie elastyczne

Sprzęgła kołnierzowe

Wykonanie AFN nr 002 oraz BFN nr 004



- Typ AFN z parą kołnierzy i typ BFN z jednym kołnierzem, zastosowanie do ciężkich urządzeń
- Montowane promieniowo na napędzie lub napędzanym urządzeniu po zdjęciu kołnierza zabierającego
- Typ AFN: wymiana łącznika bez zdejmowania sprzęgła i bez demontażu napędu lub napędzanego urządzenia.
- Możliwe rozłączenie sprzęgła bez zdejmowania z wału napędowego lub napędzanego.
- Materiał: element 4N stal
element 3Na GGG 40 (żeliwo sferoidalne)
- Dokładne instrukcje montażu na naszej stronie internetowej

Elementy

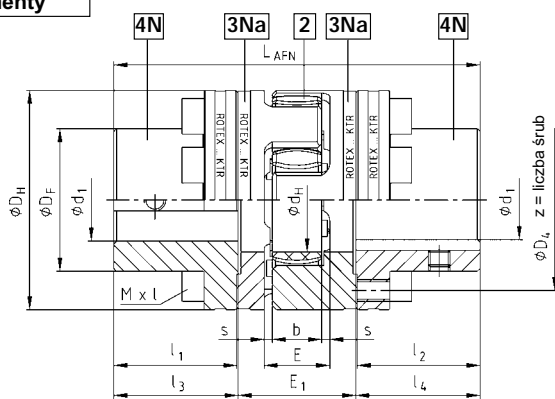

wykonanie AFN

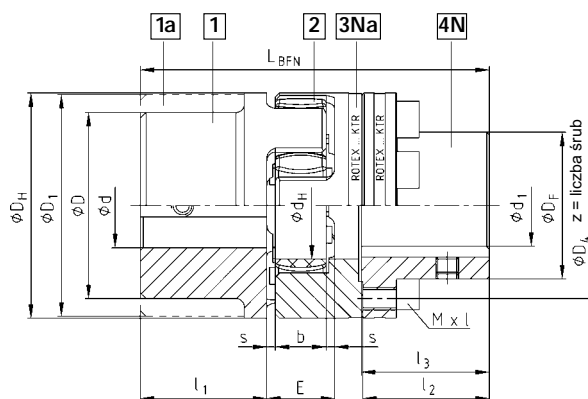

wykonanie BFN

Rozmiar AFN BFN	średnice Ød ØD ØD ₁	element 4N [St] średnice otworów Ø d _{1max}	wymiary [mm]													śruby montażowe ³⁾ DIN 912 - 12.9			
			D _H	D _F	D ₄	d _H	l ₁ ; l ₂	E	E ₁	s	b	l ₃ ; l ₄	L _{AFN}	L _{BFN}	M x l	liczba z	podziątka z x ð ²⁾	T _A ¹⁾ [Nm]	
24		24	55	36	45	27	30	18	33	2	14	30,5	94	86	M5x16	8		10	
28	nierozwiercone z magazynu szczegółowe wymiary na stronach 8 i 9 średnice otworów typowych str. 21 i 22	28	65	42	54	30	35	20	39	2,5	15	35,5	110	100	M6x20	8	8 x 45°	17	
38		38	80	52	66	38	45	24	43	3	18	45,5	134	124	M8x22	8		41	
42		42	95	62	80	46	50	26	48	3	20	51,0	150	138	M8x25	12	16 x 22,5°	41	
48		48	105	70	90	51	56	28	50	3,5	21	57,0	164	152	M8x25	12		41	
55		55	120	80	102	60	65	30	60	4	22	66,0	192	176	M10x30	8	8 x 45°	83	
65		65	135	94	116	68	75	35	65	4,5	26	76,0	217	201	M10x30	12	16 x 22,5°	83	
75		75	160	108	136	80	85	40	75	5	30	86,5	248	229	M12x40	15		120	
90		100	200	142	172	100	100	45	82	5,5	34	101,5	285	265	M16x40	15		295	
100		110	225	158	195	113	110	50	97	6	38	111,5	320	295	M16x50	15		295	
110		125	255	178	218	127	120	55	103	6,5	42	122,0	347	321	M20x50	15	20 x 18°	580	
125	145	290	206	252	147	140	60	116	7	46	142,0	400	370	M20x60	15		580		
140	165	320	235	282	165	155	65	128	7,5	50	157,5	443	409	M20x60	15		580		
160	190	370	270	325	190	175	75	146	9	57	177,5	501	463	M24x70	15		1000		
180	220	420	315	375	220	195	85	159	10,5	64	198,0	555	515	M24x80	18	24 x 15°	1000		

1) moment dokręcania śrub montażowych T_A [Nm].

2) gwint w kołnierzu zabierającym pomiędzy wypustami

3) sprzęgło dostarczane jest w stanie rozmontowanym

Sposób zamawiania:

ROTEX® - 38	AFN	St / GGG	92	4N	-	Ø 38	4N	-	Ø 35
rozmiar sprzęgła	wykonanie	materiał	twardość łącznika [Shore A]	element		średnica otworu	element		średnica otworu